

**Audi Korea**  
7th FL. Shinyoung BLDG.,  
731, Yeongdong-daero,  
Gangnam-gu, Seoul,  
Korea 06072  
Version: Feb 2021

연비는 표준모드에 의한 연비로서 도로상태 · 운전방법 · 차량적재 · 정비상태 및 외기온도에 따라 실주행 연비와 차이가 있습니다. 제원 및 사양은 제품의 성능 향상을 위하여 예고없이 변경될 수 있습니다. 본 인쇄물에 수록된 제품색상은 인쇄된 것으로 실제 색상과 다소 차이가 있을 수 있으며 차종에 따라 미적용 될 수 있습니다. 본 인쇄물에 수록된 사진에는 선택사양 및 국내 미적용 사양이 적용된 경우가 있으므로 차량 구입 전 반드시 확인하시기 바랍니다. 본 사양은 인증용 차량의 제원이므로 실제 구입하신 차와 사양 및 제원에서 차이가 날 수 있으며, 제품 개선을 위해 사전에 예고없이 변경될 수 있습니다. 가까운 전시장에서 차량에 대한 최신 정보를 문의하시기 바랍니다. [www.audi.co.kr](http://www.audi.co.kr)



Q8 | SQ8

Q8 | SQ8

Audi Q8 45 TDI quattro  
Audi Q8 50 TDI quattro

Audi Q8 55 TFSI quattro  
Audi SQ8 TDI





WELCOME  
TO THE



D  
I  
M  
E  
N  
S  
I  
O  
N  
S  
OF THE AUDI Q8

TH

- 04 - Design
- 14 - Performance
- 20 - Interior
- 26 - Highlights
- 28 - Lights
- 32 - Dynamics
- 34 - Audi Intelligent Technology
- 36 - S line Exterior Package
- 40 - Audi SQ8 TDI
- 48 - Paint Finishes
- 50 - Wheels
- 52 - Seats
- 54 - Inlays
- 56 - Audi Genuine Accessories
- 58 - The Fascination of Audi
- 60 - Audi Connect
- 62 - myAudiworld / Extended Warranty
- 64 - Option Chart
- 66 - Technical Data

상기 이미지는 국내 사양과 다소 차이가 있을 수 있습니다. 각 모델별 상세 사양은 옵션/제원표를 확인하시기 바랍니다.





새로운 여정을 향한 질주.  
인생에 관해 생각해 보십시오.





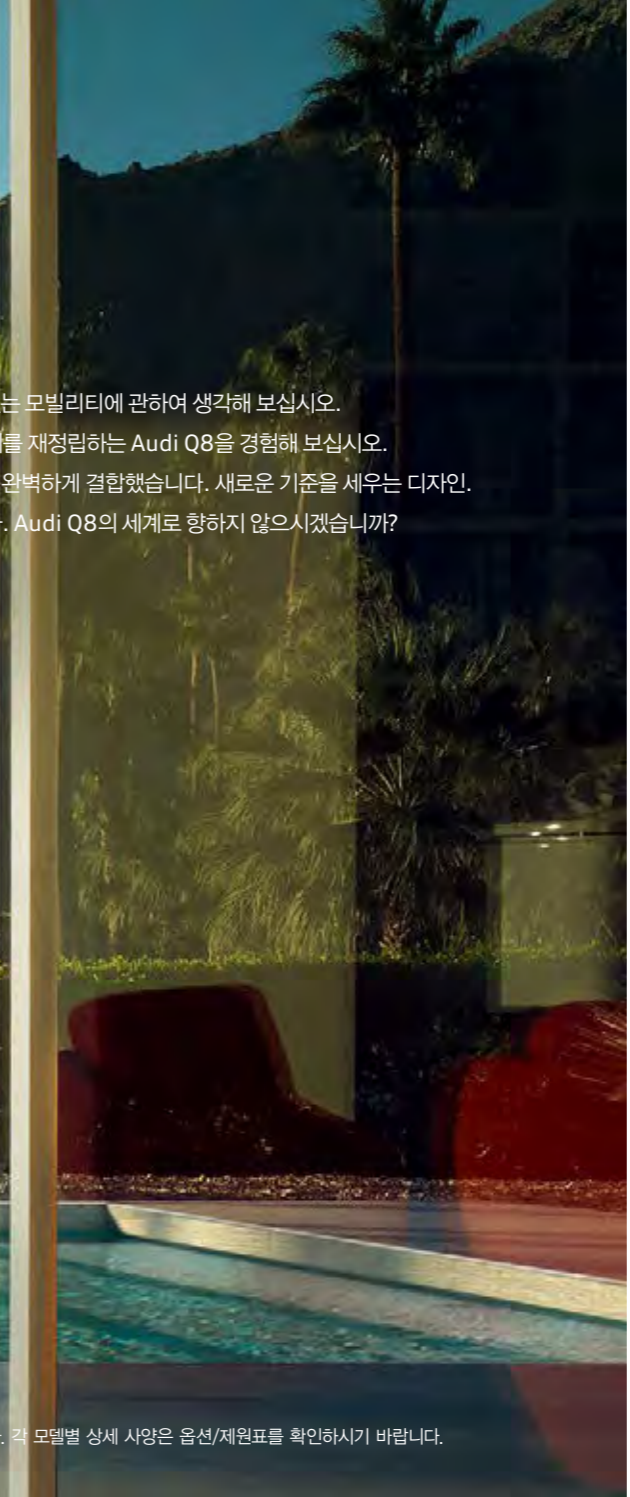

현대 사회에서 중요성이 부각되고 있는 모빌리티에 관하여 생각해 보십시오.  
인생에 대한 매 순간을 풍요롭게 하는 정의를 재정립하는 Audi Q8을 경험해 보십시오.  
스포츠한 쿠페의 역동성과 SUV의 편리한 공간성을 완벽하게 결합했습니다. 새로운 기준을 세우는 디자인.  
타의 추종을 불허하는 자신감을 뽐어냅니다. Audi Q8의 세계로 향하지 않으시겠습니까?

상기 이미지는 국내 사양과 다소 차이가 있을 수 있습니다. 각 모델별 상세 사양은 옵션/제원표를 확인하시기 바랍니다.





## 웅장함 속에 녹아있는 섬세함.

중요한 것은 첫 인상입니다. 이는 걸로 드러나는 외모와 함께 그 이면의 분위기까지 해당되는 말입니다. Audi Q8은 이 두가지 모두를 균형있게 갖췄습니다. 루프 라인에 웅장하게 드러나는 강렬함과 쿠페 스타일의 섬세하고 유려한 실루엣이 공존하고 있어 어딜가나 강렬하고 오래 기억되는 이미지를 남깁니다.



강렬한 존재감이 더해진  
전망을 만끽하십시오.

상기 이미지는 국내 사양과 다소 차이가 있을 수 있습니다. 각 모델별 상세 사양은 옵션/제원표를 확인하시기 바랍니다.







## 웅장함으로 배가된 디테일을 발견하십시오.

신념은 숨길 수 있는 것이 아닙니다. 압도적인 팔각형 싱글 프레임과 스포티한 느낌의 D-필러. 웅장함에도 스포티함을 놓치지 않는 Audi Q8의 모습입니다.





모험이 더해진  
새로운 길로 나아가십시오.



상기 이미지는 국내 사양과 다소 차이가 있을 수 있습니다. 각 모델별 상세 사양은 옵션/제원표를 확인하시기 바랍니다.

P  
e  
r  
f  
o  
r  
m  
a  
n  
c  
e

1  
4  
1  
5





**열정이 이끄는 대로  
바로 당신 스스로에게 도전해 보십시오.**

완전히 다른 차원의 주행을 경험해 보십시오. Audi Q8은 고품격 안락함과 탁월한 핸들링 안정성의 결합체입니다.  
어댑티브 에어 서스펜션<sup>1</sup> 덕분에 Audi Q8은 운전자의 개인적인 주행 스타일에 맞춰 어떤 지형에서든  
탁월한 코너링과 스포티하고 직접적인 스티어링 감각을 보장해줍니다

상기 이미지는 국내 사양과 다소 차이가 있을 수 있습니다. 각 모델별 상세 사양은 옵션/재원표를 확인하시기 바랍니다.  
<sup>1</sup> Q8 50 TDI quattro Premium, Q8 55 TFSI quattro Premium만 해당.



운전해서 시내를 돌아다닌다는 것은 보통 가야 할 곳이 있다는 것을 의미합니다.

Audi Q8은 냉정을 잃지 않고 목적지에 도착할 수 있도록 도와줍니다.

다이나믹 올 휠 스티어링과 이상적인 동력배분이 도심의 정글을 통과하는 데 필요한

모든 민첩성과 조작성을 제공해, 급커브에서도 평정심을 유지할 수 있습니다.

독보적인 주행 감각. 아우디 콰트로로 인해 강화됩니다.



상기 이미지는 국내 사양과 다소 차이가 있을 수 있습니다. 각 모델별 상세 사양은 옵션/제원표를 확인하시기 바랍니다.



## 마음의 안정을 주도록 설계된 모빌리티에 관해 생각해 보십시오.

현대인들에게 모빌리티를 통한 이동이란, 과거의 운전 개념과 달리 이동 중에도 많은 일을 함께 할 수 있다는 것을 의미합니다. 이는 우리의 일상생활에 편리함을 더해주는 새로운 기술 덕분입니다. Audi Q8의 디지털 코어 디자인은 운전자가 운전에만 집중하며 다양한 기능을 컨트롤 할 수 있는 최적의 환경을 제공합니다. MMI 터치 리스폰스가 탑재된 MMI 내비게이션 플러스는 누구나 쉽게 조작이 가능한 직관적인 메뉴 구조와 함께 사용자가 자신의 필요에 맞게 메뉴를 조정할 수 있는 커스터마이징 기능도 포함되어 있습니다.





개성이 묻어나는  
명료함을 느껴보십시오.

상기 이미지는 국내 사양과 다소 차이가 있을 수 있습니다. 각 모델별 상세 사양은 옵션/제원표를 확인하시기 바랍니다.



2  
2  
2  
3



## 고품격으로 정제된 안락함을 누리십시오.

하루를 기분 좋게 시작하거나 느긋한 귀가길을 즐기거나, 누구나 고된 일상을 상쇄할 방법이 필요합니다. 휴가를 떠날 때도 마찬가지입니다. 발코나 가족 소재의 S 스포츠 시트 앞좌석의 마사지 및 통풍 기능을 통해 시간이 완전히 새로운 차원으로 이동합니다.

상기 이미지는 국내 사양과 다소 차이가 있을 수 있습니다. 각 모델별 상세 사양은 옵션/제원표를 확인하시기 바랍니다.  
\* Q8 50 TDI quattro Premium, Q8 55 TFSI quattro Premium만 해당.





## 다양한 확장성을 지닌 당신만의 공간을 만들어 보십시오.

다채로운 옵션을 둘러보십시오.

Audi Q8은 다양한 고품질 사양이 인상적인 매우 특별한 차량입니다.

혁신과 편안함이 개성과 특성을 만나 운전자가 원하는 대로 스타일을 맞출 수 있습니다.

파노라믹 선루프 - 전동식 선 블라인드가 장착되어 밝고 쾌적한 실내 환경 제공



뱅 앤 올룹슨 프리미엄 3D 사운드 시스템  
(Q8 50 TDI quattro Premium, Q8 55 TFSI quattro Premium)



MMI 터치 리스폰스가 탑재된 MMI 내비게이션 플러스



유리표면 히팅으로 빠른 성에 제거가 가능하고 태양열 차단에도 효과적인 이쿠스틱 글라스<sup>1</sup>

상기 이미지는 국내 사양과 다소 차이가 있을 수 있습니다. 각 모델별 상세 사양은 옵션/제원표를 확인하시기 바랍니다.

<sup>1</sup> 본 시스템은 2021년형 모델에 적용됩니다.



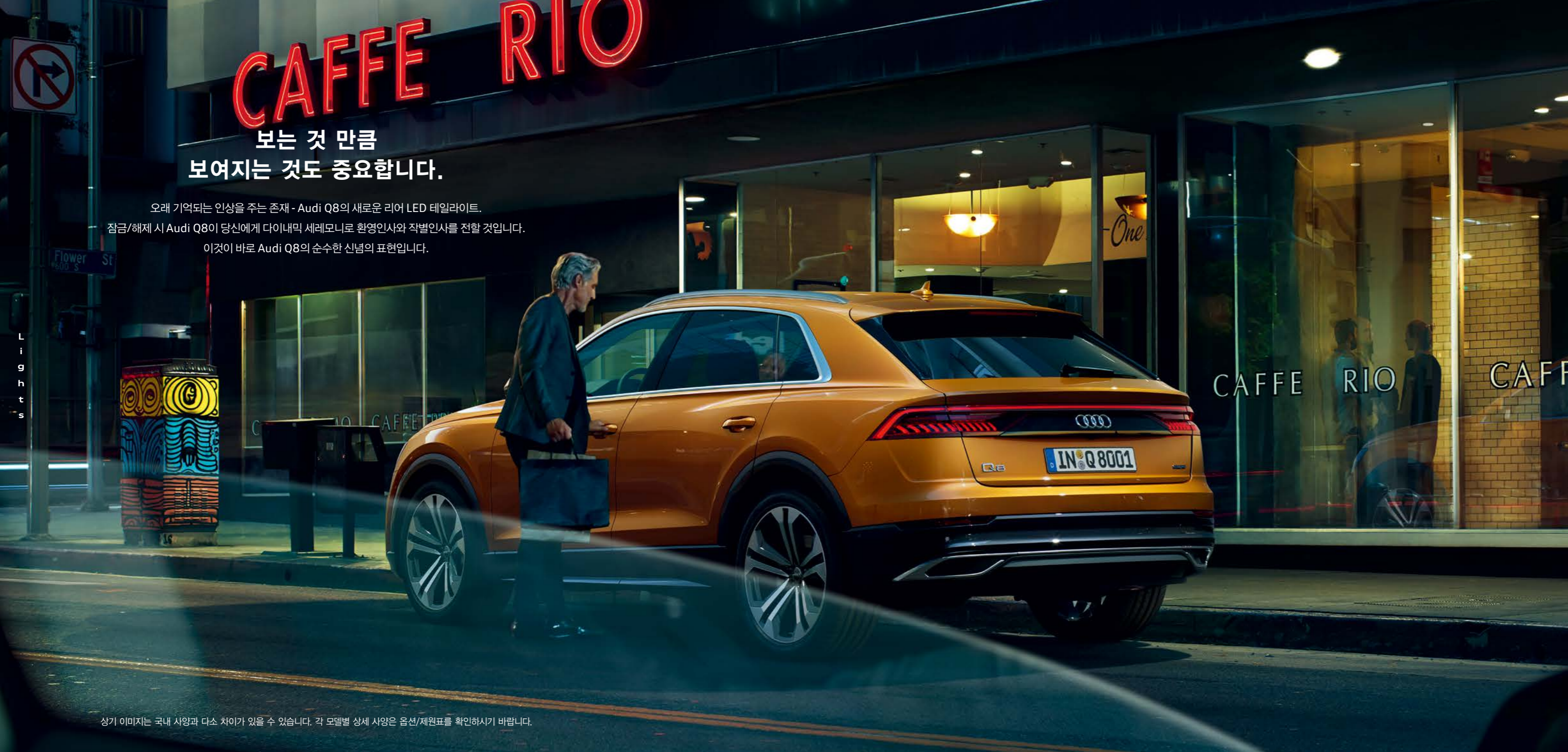

보는 것 만큼  
보여지는 것도 중요합니다.

오래 기억되는 인상을 주는 존재 - Audi Q8의 새로운 리어 LED 테일라이트.  
잠금/해제 시 Audi Q8이 당신에게 다이내믹 세레모니로 환영인사와 작별인사를 전할 것입니다.  
이것이 바로 Audi Q8의 순수한 신념의 표현입니다.

L  
i  
g  
h  
t  
s

상기 이미지는 국내 사양과 다소 차이가 있을 수 있습니다. 각 모델별 상세 사양은 옵션/제원표를 확인하시기 바랍니다.



HD 매트릭스 LED 헤드라이트 (다이내믹 턴 시그널 포함)



2  
8  
2  
9



A high-angle, close-up view of the Audi Q8's interior, focusing on the driver's side. The dashboard, center console, and steering wheel are visible, all illuminated with a warm, orange-red ambient light. The car's exterior is a vibrant yellow, visible through the open driver-side door. The background shows a blurred city street at night with red and white lights.

**당신의 감성에 맞게 설계된  
인테리어를 발견하다.**

Audi Q8의 앰비언트 라이트는 하루 중 어느 때나 원하는 조명을 연출할 수 있습니다.  
그리고, 개별 색상 프로필 덕분에 분위기의 전환이 필요할 때마다 그에 어울리는 색상을 선택할 수 있습니다.





상기 이미지는 국내 사양과 다소 차이가 있을 수 있습니다. 각 모델별 상세 사양은 옵션/제원표를 확인하시기 바랍니다.



도심에서나 교외에서의 주행, 아우디 콰트로는 까다로운 운전 상황에서도 안정성을 보장합니다.  
기본 상시 사륜구동 시스템에 추가로 접지가 필요한 휠에만 선택적으로 다이내믹하게 토크를 분배합니다.

3  
2  
3  
3

D  
y  
n  
a  
m  
i  
c  
s



## 안전함으로 더욱 강력해진 파워에 관해 생각해 보십시오.

**아우디 프리센스 360°** – 차가 출발할 때나 10km/h 이하로 천천히 주행할 때 시스템 한도 내에서 좌회전 시 제동 개입을 통해 운전자의 차량이 마주오는 차량과 충돌하지 않도록 막아줍니다. 또한 10km/h 이하의 속도로 후진 시에도 측면에서 접근하는 차량과의 충돌 가능성을 승객에게 경고해줄 수 있습니다. 이 시스템은 주차 공간에서 빠져나갈 때 시스템 한도 내에서 레이더 센서를 이용하여 후방과 측면의 차량을 모니터링합니다.

**어댑티브 크루즈 어시스트** – 차선 이탈 경고 및 차선 유지 보조 기능, 어댑티브 크루즈 컨트롤이 장착된 어댑티브 크루즈 어시스트로 정해진 도로에서도 앞차와의 거리를 자동으로 유지하며 편리하게 주행할 수 있습니다.

**파크 어시스트 플러스**<sup>1</sup> – 단지 센터콘솔의 '>>>' 버튼을 누르고 있는 것만으로 차량이 적절 스티어링, 가속페달 그리고 브레이크를 조작하여 주차를 진행하며 12개의 초음파 센서와 서라운드 뷰 카메라의 지능적 이미지 프로세싱이 이를 돕습니다.

<sup>1</sup> 본 시스템은 2021년형 모델에 적용됩니다.

상기 이미지는 국내 사양과 다소 차이가 있을 수 있습니다. 각 모델별 상세 사양은 옵션/제원표를 확인하시기 바랍니다.

참고: 본 시스템은 오직 시스템 한계 내에서 작동하며, 주변 환경에 따라 시스템의 정확도가 떨어질 수 있으므로 운전자의 주의가 필요합니다.

국가별 제공 여부 및 차량 구성에 따라 기능이 다를 수 있습니다.



S  
L  
i  
n  
e  
E  
x  
t  
e  
r  
i  
o  
r  
P  
a  
c  
k  
a  
g  
e

### More striking.

Audi Q8의 스포티한 특성을 강조만 하지 마십시오. 향상시키십시오.  
S 라인 익스테리어 패키지를 통해 다이내믹한 라인에 짜릿한 멋을 더하는  
매력적인 디자인 디테일로 특별한 포인트를 줄 수 있을 것입니다.



상기 이미지는 국내 사양과 다소 차이가 있을 수 있습니다. 각 모델별 상세 사양은 옵션/제원표를 확인하시기 바랍니다.  
\* Q8 55 TFSI quattro Premium은 블랙 패키지 적용.



매트 플래티넘 그레이 색상의 싱글프레임 마스크<sup>1</sup>



S 라인 로고

3  
6

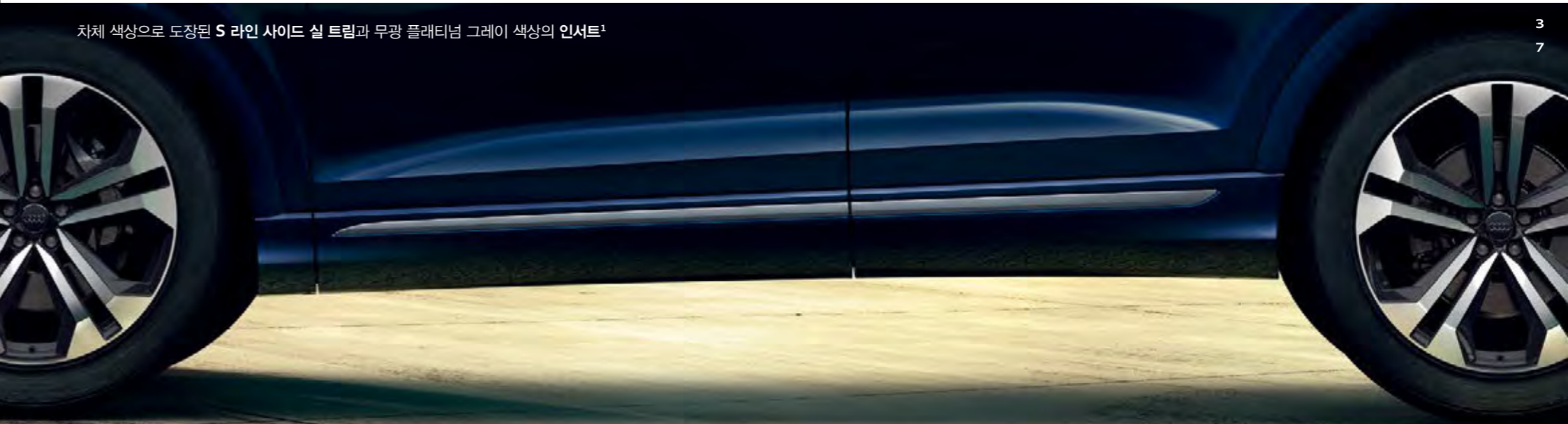

차체 색상으로 도장된 S 라인 사이드 실 트림과 무광 플래티넘 그레이 색상의 인서트<sup>1</sup>

3  
7



## More Sporty.

인상적인 스타일로 강조하는 디테일을 통해, S line sports package는 특히 인테리어에서 스포티한 특성을 한층 더 강조해 줍니다.

S  
l  
i  
n  
e  
S  
p  
o  
r  
t  
s  
P  
a  
c  
k  
a  
g  
e



매트 브러쉬 알루미늄 인레이 (Q8 50 TDI quattro Premium, Q8 55 TFSI quattro Premium)

3  
8



21인치 5-스포크 W 스타일 휠 (Q8 50 TDI quattro Premium)



조명이 장착된 프론트 도어 실 트림 및 알루미늄 인레이와 S 로고 장식

3  
9

상기 이미지는 국내 사양과 다소 차이가 있을 수 있습니다. 각 모델별 상세 사양은 옵션/제원표를 확인하시기 바랍니다.



## The Audi SQ8 TDI Enjoy prestige. Rounded off with acceleration.

빠른 속도로 달리는 차들은 많습니다. 하지만 그와 함께 세련된 성능까지 제공하는 차는 소수에 불과합니다. Audi SQ8 TDI가 그중 하나입니다.

Audi SQ8 TDI는 435 PS 출력과 91.77 kg.m 토크의 4.0리터 TDI 고성능 엔진으로 구동됩니다.

또한, 전동식 컴프레서는 낮은 엔진 속도에서도 짜릿한 가속을 느낄 수 있도록 해주며, 스포츠 디퍼렌셜이 포함된 전자기계식 액티브 롤 스테빌라이저는

Audi SQ8 TDI가 까다로운 주행에서도 흔들림 없이 안정적으로 주행할 수 있도록 합니다.

Audi SQ8 TDI의 가치는 외관에서도 자연스럽게 드러납니다. 트윈 스포크 디자인의 라디에이터 그릴을 장착한 8각형 싱글 프레임은 Audi SQ8 TDI가 스포티함을 대표하는 Q시리즈의 모델로 손색이 없음을 나타냅니다.



A  
u  
d  
i  
S  
Q  
8  
T  
D  
I

4  
0  
4  
1



## Feel the power. Refined with strong emotion.

하나의 여정이 마무리되면 뒤이어 또 다른 여정이 시작됩니다.

하지만, Audi SQ8 TDI는 다음 여정이 시작되기 전 그 멈춰있는 순간까지도 에너지를 발산합니다.

22인치 5-더블 스포크 V 스타일의 휠은 측면의 웅장함을 드러내며, 후면부의 LED 라이트 스트립과 특유의 듀얼 트윈 테일파이프는 Audi SQ8 TDI의 완벽한 이미지를 완성합니다.

역동성을 강조한 루프라인은 시선을 사로잡기에 충분합니다.





# Be inspired. By pure sportiness.

설렘을 유발시키는 디자인, 바로 Audi SQ8 TDI입니다.  
강한 자신감이 넘쳐나는 외관과 오아시스처럼 고요하고 쾌적한 내부 디자인.  
Audi SQ8 TDI의 강렬함을 경험해 보십시오.



카본 블랙 인레이와 나파 가죽 패키지, D-컷 다기능 가죽 스티어링 휠 (시프트 패들 포함)

뱅 앤 올룹슨 어드밴스드 사운드 시스템 (스피커 23개, 23채널, 1920와트)



S Performance layout이 추가된 버추얼 콕핏



상기 이미지는 국내 사양과 다소 차이가 있을 수 있습니다. 각 모델별 상세 사양은 옵션/재원표를 확인하시기 바랍니다.



## More stronger.

비교 불가한 역동적인 비주얼.  
블랙 패키지는 Audi SQ8 TDI의 이미지를 더욱 강인하게 만들어 줍니다.

A  
u  
d  
i  
S  
Q  
8  
T  
D  
I



블랙색상의 윈도우 몰딩과 루프랙

4  
6



블랙색상의 싱글 프레임 마스크



알루미늄 사이드 미러 하우징

4  
7

상기 이미지는 국내 사양과 다소 차이가 있을 수 있습니다. 각 모델별 상세 사양은 옵션/제원표를 확인하시기 바랍니다.



## Powerful look.

취향에 가장 잘 맞는 색상을 선택하십시오. 네 번의 도장 작업으로 최고의 품질을 보장합니다. 따라서 세련된 스타일뿐만 아니라, 환경적인 영향이나 마모로부터의 보호 기능도 제공합니다.



02

03

04

05

06

- 01 Dragon Orange, metallic effect <sup>1</sup>
- 02 Navarra Blue, metallic effect
- 03 Glacier White, metallic effect
- 04 Orca Black, metallic effect
- 05 Floret Silver, metallic effect
- 06 Daytona Gray, pearl effect

01

<sup>1</sup> Q8 45 TDI quattro Premium, Q8 50 TDI quattro Premium, Q8 55 TFSI quattro Premium만 해당. 상기 이미지는 국내 사양과 다소 차이가 있을 수 있습니다. 각 모델별 상세 사양은 옵션/제원표를 확인하시기 바랍니다.



## Experience a presence.

아우디 휠로 나만의 개성과 Audi Q8의 특징을 강조할 수 있습니다. 마음껏 즐기면서 마음에 드는 디자인으로 강력한 존재감을 드러내 보십시오. 특수 테스트 절차와 엄격한 테스트를 거친 최고 품질의 아우디 휠을 경험해 보십시오.



01



02



03



04

- 01 20인치 5-암 스타일 휠 (Q8 45 TDI quattro Premium)
- 02 21인치 5-스포크 W 스타일 휠 (Q8 50 TDI quattro Premium)
- 03 21인치 5-스포크 V 스타일 휠 (Q8 55 TFSI quattro Premium)
- 04 22인치 5-더블 스포크 V 스타일 휠 (SQ8 TDI)





## Think about seat.

아우디는 특별한 공간을 선사합니다.  
고급 소재와 최고의 제조 기술로 탄생한 앞좌석과 뒷좌석에서 느껴지는 편안함이 매우 인상적입니다.  
어떤 소재의 시트 커버를 선택하더라도 탁월한 선택이 될 것입니다.

S  
e  
a  
t  
s

상기 이미지는 국내 사양과 다소 차이가 있을 수 있습니다. 각 모델별 상세 사양은 옵션/제원표를 확인하시기 바랍니다.

01 Black (Q8 45 TDI quattro Premium)

02 Saiga Beige (Q8 45 TDI quattro Premium)

03 Cedar Brown (Q8 45 TDI quattro Premium)

04 Black  
(Q8 50 TDI quattro Premium,  
Q8 55 TFSI quattro Premium, SQ8 TDI)

05 Rotor Gray  
(Q8 50 TDI quattro Premium, Q8 55 TFSI quattro Premium)

06 Arras Red (SQ8 TDI)

5  
2  
5  
3



## Consider something select.

고급스러운 분위기는 스타일의 차이입니다. 나만의 스타일을 완성하십시오.  
아우디만의 고급스러운 인레이를 통해 엄선된 소재의 매력을 경험해 보십시오.

- 01 Aluminium Spectrum (Q8 45 TDI quattro Premium)
- 02 Matt Brushed Aluminium (Q8 50 TDI quattro Premium, Q8 55 TFSI quattro Premium)
- 03 Carbon Vector (SQ8 TDI)

I  
n  
l  
a  
y  
s

5  
4  
5  
5

상기 이미지는 국내 사양과 다소 차이가 있을 수 있습니다. 각 모델별 상세 사양은 옵션/제원표를 확인하시기 바랍니다.



## 당신의 라이프스타일에 맞춥니다.

아우디 순정 액세서리는 Audi Q8에 훨씬 더 많은 매력을 더할 수 있는 다양한 방법을 제공합니다.  
이 제품들은 언제나 품질에 대한 아우디의 약속을 지켜줍니다.  
매력적인 디자인과 기능으로 구성된 맞춤형 솔루션을 이용해 보십시오.



**01 스키 앤 러기지 박스** - 아우디 전용 디자인. 두 가지 색상 (브릴리언트 블랙 또는 플래티넘 그레이)과 세 가지 사이즈 (300L, 360L, 405L)로 출시. 추가 옵션: 별도 캐리어 유닛을 결합하여 사용.

**02 루프 박스 백** - 스키 앤 러기지 박스 보관.

**03 사계절용 플로어 매트** - Q8 로고가 새겨져 있는 플로어 매트. 차량 실내가 젖거나 오염되지 않게 보호.

**04 리어 시트 박스** - 약 12리터 용량의 실용적인 여행 동반자. 안전벨트를 사용하여 뒷좌석에 고정 가능. 안쪽에 메시 포켓 및 조절식 스트랩 포함.

**05 유아용 자동차 시트** - 12개월에서 4세 사이 9kg-18kg 유아에게 적합. Audi ISOFIX 베이스가 있어야 사용 가능. (ISOFIX 고정장치가 있는 차량에만 장착 가능)

**06 디스플레이 타월** - MMI 터치 리스폰스 스크린 및 차량 내부의 광택표면에 묻는 먼지를 디스플레이 타월로 닦아 매끄러운 표면 완성.

**07 디스플레이 클리너** - 디스플레이 클리너로 MMI 터치 리스폰스 스크린에 묻은 지문을 효과적으로 제거.



상기 이미지는 국내 사양과 다소 차이가 있을 수 있습니다. 각 모델별 상세 사양은 옵션/제원표를 확인하시기 바랍니다.  
아우디 순정 액세서리는 별도 구매 제품으로 자세한 사항은 아우디 공식 딜러에 문의하시기 바랍니다.



F  
h  
e  
F  
a  
s  
c  
i  
n  
a  
t  
i  
o  
n  
o  
f  
A  
u  
d  
i



## Audi Q8의 매력.

Audi Q8의 세계를 탐험해 보십시오.  
더 많은 정보와 개인별 맞춤 혜택, 최고의 서비스가 필요하다면  
[www.audi.co.kr](http://www.audi.co.kr)을 방문해 보십시오.  
자세한 내용은 온라인으로 확인하시기 바랍니다.



### myAudi App<sup>1</sup>

스마트폰을 통해 편리하게 차량의 정보를 확인하고 원격으로 제어할 수 있습니다.  
myAudi App을 이용하면 차량의 도어 닫힘 상태, 점검정보 등 차량의 상태도 확인할 수 있고,  
차량의 위치를 확인하거나 차량의 도어를 열고 닫을 수 있습니다.

\*myAudi 포털 및 myAudi App은 Audi Connect 장착 차량의 구매고객에 한하여  
딜러사를 통하여 가입이 가능합니다. 추후 App Store나 Google play Store<sup>2</sup>에서  
무료로 다운로드 하실 수 있습니다.

<sup>1</sup> 아우디 커넥트 서비스는 아우디 커넥트 옵션이 장착된 모델에 한하여 제공되며, 제공되는 서비스의 종류는 해당 모델에 따라 상이합니다. 자세한 사항은 가까운 딜러사에 문의 바랍니다.  
<sup>2</sup> Google 및 Google 로고는 Google Inc.의 등록상표입니다.



5  
8  
5  
9



# Audi Connect | Vorsprung connects.

Audi Connect는 2012년부터 유럽의 주요 국가 및 미국을 시작으로 현재 총 28개 국가에서 안정적으로 제공중인 서비스입니다. 아우디가 추구하는 혁신 기술 중 대표적인 것으로 차량의 디지털화를 통해 고객의 주행에 최적화된 환경을 제공하는 것을 목표로 합니다. 또한 통신이 가능한 장비를 차량에 장착하여 차량-운전자-네트워크의 연결을 통해 운전자에게 편의, 안전 등의 부가적인 서비스를 제공합니다.

## myCarmanager

**차량 찾기**  
스마트폰에 설치된 myAudi App을 통해, 지도상에 현재 본인 차량의 위치를 확인 가능합니다.  
\* 야외 주차 시에 사용 가능

**차량 상태 리포트**  
주행거리, 경고등, 점검정보 등의 차량 정보를 확인 가능하며 차량 도어, 창문 및 트렁크의 잠금상태를 확인 가능합니다.

\* myCarmanager 서비스는 차량 등록 후 3년간 무상 제공되며, 추후 서비스 라이선스 연장을 원하실 경우 딜러사를 통해 연장 패키지 구매가 가능합니다.

**도난 경보**  
차량 침입 같은 사건이 발생하는 즉시 사건 발생 일시를 포함한 알람이 스마트폰을 통해 전송됩니다.

**원격제어 (도어)**  
스마트폰에 설치된 myAudi App으로 차량 도어를 쉽게 개폐 가능합니다.

**원격제어 (경적 및 라이트)**  
원격으로 경적 및 라이트를 작동하여 어둡거나 시끄러운 주차장에서 차량의 위치를 쉽게 확인 가능합니다.

**알람 서비스 (지오펜스, 속도, 발렛)**  
아래와 같은 3가지 조건으로 지정된 범위를 벗어나 차량이 운행될 시 스마트폰을 통해 알람을 전송합니다.  
① 지오펜스 : 특정 거리범위를 벗어날 때  
② 속도 : 특정 속도 이상 운행될 시  
③ 발렛 : 특정 거리범위 혹은 속도를 벗어날 시

**원격제어 (히터)**  
스마트폰에 설치된 myAudi App으로 원격으로 히터 조작이 가능합니다.

## myService

**긴급통화 (자동 및 수동)**  
사고 발생 시 콜이 자동으로 연결되어 사고 위치 등 구조에 필요한 데이터가 아우디 사고전담 콜 센터로 전달됩니다. 또한 필요한 지원을 제공합니다. 콜은 수동으로도 연결 가능합니다.

**긴급출동 (B-call)**  
차량 이상 관련 문의 혹은 견인 등의 서비스 필요 시, 긴급출동 버튼을 눌러 서비스 요청이 가능합니다.  
\* 아우디 고객센터로 연결

**아우디 서비스 지원**  
서비스센터를 사전 설정하여 서비스를 활성화하면 해당 아우디 서비스센터로 차량 정보를 전달해주며, 필요한 서비스를 인지한 서비스 어드바이저가 고객에게 연락하여 서비스 예약이 가능한 날짜를 제시해줍니다.

\* myService 서비스는 차량 등록 후 10년간 무상 제공됩니다.

## myRoute

**온라인 교통 정보**  
Audi Connect 탑재 모델의 경우 온라인 교통 정보가 온라인을 통해서 좀 더 빠른 주기로 업데이트 됩니다.

**위성지도**  
내비게이션 사용 시 일반지도를 위성지도로 전환하여 사용 가능합니다.

**3D지도**  
특정 설정에서 내비게이션 내 지도 화면을 상세 3D 모델링이된 거리 화면으로 볼 수 있습니다.

**자연어 인식 기능**  
온라인 음성 분석을 통해 자연어로 명령어를 실행할 수 있습니다.

\* myRoute 서비스는 차량 등록 후 3년간 무상 제공되며, 추후 서비스 라이선스 연장을 원하실 경우 딜러사를 통해 연장 패키지 구매가 가능합니다.

**온라인 경로계산**  
내비게이션 내 목적지까지의 경로 계산이 온라인을 이용한 경로 계산으로 좀 더 정확화 되었습니다.

**온라인 POI / 구글 POI**  
차량 내장 내비게이션에 있는 POI 정보뿐만 아니라 온라인 데이터베이스를 통한 POI 정보 검색도 가능하여 목적지 검색이 더 편리해졌습니다.

**목적지 사전 입력**  
스마트폰 내 myAudi App을 사용하여 차량으로 도착하기 전 목적지 사전 설정이 가능합니다.

**세부 POI 정보**  
내비게이션 내 목적지 검색 시 주차장, 주유소에 대한 상세 정보를 제공합니다.



## myAudi App <sup>1</sup>

스마트폰을 통해 편리하게 차량의 정보를 확인하고 원격으로 제어할 수 있습니다. myAudi App을 이용하면 차량의 도어 닫힘 상태, 점검정보 등 차량의 상태도 확인할 수 있고, 차량의 위치를 확인하거나 차량의 도어를 열고 닫을 수 있습니다.

\* myAudi 포털 및 myAudi App은 Audi Connect 장착 차량의 구매고객에 한하여 딜러사를 통하여 가입이 가능합니다. 추후 App Store나 Google Play Store™에서 무료로 다운로드 하실 수 있습니다.

<sup>1</sup>아우디 커넥트 서비스는 아우디 커넥트 옵션이 장착된 모델에 한하여 제공되며, 제공되는 서비스의 종류는 해당 모델에 따라 상이합니다. 자세한 사항은 가까운 딜러사에 문의 바랍니다.

<sup>2</sup>Google 및 Google 로고는 Google Inc.의 등록상표입니다.



# myAudiworld

## myAudiworld 앱이란?

아우디는 고객이 차량을 운행하는 데에 있어서 여러 가지 편의를 제공할 수 있는 myAudiworld 앱 서비스를 제공합니다. 신차 정보 조회부터 보유 차량 관리까지, myAudiworld 앱은 하나부터 열까지 고객에게 필요한 모든 서비스를 제공합니다. 간단한 가입 절차 및 차량등록을 통해 내 아우디 차량 정보, 온라인 서비스 예약, 영상 매뉴얼 등 다양한 서비스를 이용할 수 있습니다.

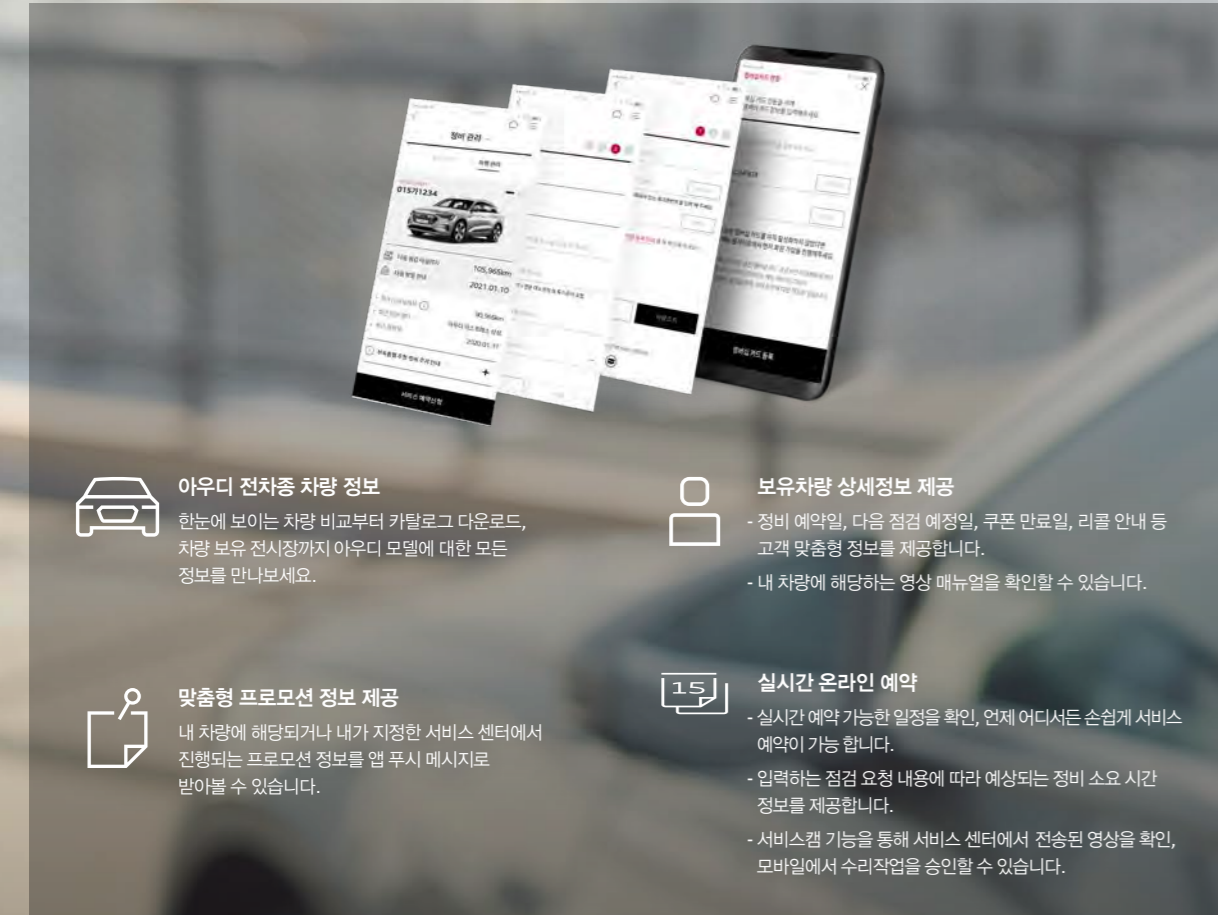

**아우디 전차종 차량 정보**  
한눈에 보이는 차량 비교부터 카탈로그 다운로드, 차량 보유 전사장까지 아우디 모델에 대한 모든 정보를 만나보세요.

**보유차량 상세정보 제공**  
- 정비 예약일, 다음 점검 예정일, 쿠폰 만료일, 리콜 안내 등 고객 맞춤형 정보를 제공합니다.  
- 내 차량에 해당하는 영상 매뉴얼을 확인할 수 있습니다.

**맞춤형 프로모션 정보 제공**  
내 차량에 해당되거나 내가 지정한 서비스 센터에서 진행되는 프로모션 정보를 앱 푸시 메시지로 받아볼 수 있습니다.

**실시간 온라인 예약**  
- 실시간 예약 가능한 일정을 확인, 언제 어디서든 손쉽게 서비스 예약이 가능합니다.  
- 입력하는 점검 요청 내용에 따라 예상되는 정비 소요 시간 정보를 제공합니다.  
- 서비스캠 기능을 통해 서비스 센터에서 전송된 영상을 확인, 모바일에서 수리작업을 승인할 수 있습니다.

\* 본문의 이미지는 참조용으로, 사전 고지 없이 변경될 수 있습니다.

myAudiworld 앱을 다운받으신 후 회원가입, 차량 등록을 하셔서 편리한 기능들을 이용해 보세요.



앱스토어용



플레이스토어용



## Audi Extended Warranty

### 5 years or 150,000 km

아우디는 고객이 구입하신 차량의 Extended Warranty 서비스 조건에 따라 최대 5년 또는 15만 km로 연장된 보증 기간 동안 해당되는 보증 부품을 무상으로 수리 또는 교환하여 드립니다. 아우디 Extended Warranty 서비스와 함께 언제나 즐겁고 안전한 드라이빙을 즐기시기 바랍니다.

\* 본 서비스는 2021년형 모델부터 적용됩니다.  
\* 본 서비스는 기간 혹은 주행거리 중 선도래 시 종료됩니다.  
\* 자세한 조건과 혜택 내용은 아우디 공식 딜러에게 문의하시거나 차량에 비치된 Audi Extended Warranty 책자를 참고하시기 바랍니다.



	옵션항목	Audi Q8 45 TDI quattro Premium	Audi Q8 50 TDI quattro Premium	Audi Q8 55 TFSI quattro Premium	Audi SQ8 TDI
Driving	엔진	V6 디젤 직분사 터보차저 (TDI) 엔진	V6 디젤 직분사 터보차저 (TDI) 엔진	V6 가솔린 직분사 터보차저 (TFSI) 엔진	V8 디젤 직분사 터보차저 (TDI) 엔진
	구동 방식	상시 사륜구동	상시 사륜구동	상시 사륜구동	상시 사륜구동
	변속기	8단 Tiptronic	8단 Tiptronic	8단 Tiptronic	8단 Tiptronic
	연료탱크	85 L	85 L	85 L	85 L
Exterior	휠	20인치 5-암 스타일 휠	21인치 5-스포크 W 스타일 휠	21인치 5-스포크 V 스타일 휠	22인치 5-더블 스포크 V 스타일 휠
	익스테리아 패키지	S 라인 익스테리아 패키지	S 라인 익스테리아 패키지	S 라인 익스테리아 및 블랙 패키지	블랙 패키지
	사이드미러 하우징	바디 컬러	바디 컬러	블랙 컬러	알루미늄
	헤드라이트	HD 매트릭스 LED 헤드라이트 (다이내믹 턴 시그널 포함)	HD 매트릭스 LED 헤드라이트 (다이내믹 턴 시그널 포함)	HD 매트릭스 LED 헤드라이트 (다이내믹 턴 시그널 포함)	HD 매트릭스 LED 헤드라이트 (다이내믹 턴 시그널 포함)
	테일라이트	LED 테일라이트 (다이내믹 턴 시그널 포함)	LED 테일라이트 (다이내믹 턴 시그널 포함)	LED 테일라이트 (다이내믹 턴 시그널 포함)	LED 테일라이트 (다이내믹 턴 시그널 포함)
	하이빔 어시스트	●	●	●	●
	헤드라이트 워셔	●	●	●	●
	선루프	파노라믹 선루프	파노라믹 선루프	파노라믹 선루프	파노라믹 선루프
	어댑티브 원드셴드 와이퍼	-	●	●	●
	뒷좌석 선셰이드	●	●	●	●
Interior	인레이	알루미늄 스펙트럼	메트 브러쉬 알루미늄	메트 브러쉬 알루미늄	카본 벡터
	블랙 헤드라이닝	●	●	●	● (알칸타라)
	다가능 가족 스티어링 휠	3-스포크 (시프트 패들 포함)	3-스포크 (시프트 패들 포함)	3-스포크 (시프트 패들 포함)	D-컷 (시프트 패들 포함)
	스티어링 휠 열선	●	●	●	-
	전동식 스티어링 휠 컬럼	●	●	●	●
	시트	일반 시트	S 스포츠 시트	S 스포츠 시트	S 스포츠 시트
	가족시트	● (크라켓)	● (발코나)	● (발코나)	● (발코나)
	가족 패키지	대쉬보드 상단, 도어 암레스트, 센터콘솔 (나파 가죽)	대쉬보드 상단, 도어 암레스트, 센터콘솔, 솔더 (나파 가죽)	대쉬보드 상단, 도어 암레스트, 센터콘솔, 솔더 (나파 가죽)	대쉬보드 상단, 도어 암레스트, 센터콘솔, 솔더 (나파 가죽)
	인테리어 알루미늄 버튼	●	●	●	●
	전동 시트	앞좌석 (운전석 메모리 기능 포함)	앞좌석 (앞좌석 메모리 기능 포함)	앞좌석 (앞좌석 메모리 기능 포함)	앞좌석 (앞좌석 메모리 기능 포함)
열선 시트	앞좌석/뒷좌석	앞좌석/뒷좌석	앞좌석/뒷좌석	앞좌석/뒷좌석	
통풍 시트	앞좌석	앞좌석	앞좌석	앞좌석	
마사지 시트	-	앞좌석	앞좌석	앞좌석	
뒷좌석 풀딩 시트	●	●	●	●	
요추지지대	앞좌석 (4-Way)	앞좌석 (4-Way)	앞좌석 (4-Way)	앞좌석 (4-Way)	
ISOFIX (유아용 시트 고정 장치)	●	●	●	●	
프론트 암레스트	●	●	●	●	
엠비언트 라이트	멀티 컬러	멀티 컬러	멀티 컬러	멀티 컬러	
도어 엔트리 라이트	앞좌석	앞좌석	앞좌석	앞좌석	
Assistant System	주차 보조시스템	전/후방 및 서라운드 뷰 디스플레이	전/후방 및 서라운드 뷰 디스플레이	전/후방 및 서라운드 뷰 디스플레이	전/후방 및 서라운드 뷰 디스플레이
	후방 카메라	360° 카메라	360° 카메라	360° 카메라	360° 카메라
	사이드 어시스트	●	●	●	●
	파크 어시스트 플러스	●	●	●	●
	어댑티브 크루즈 어시스트	●	●	●	●
	어쿠스틱 글라스	●	●	●	●

\* 재원 및 사양은 제품의 성능향상을 위하여 예고없이 변경될 수 있습니다.

	옵션항목	Audi Q8 45 TDI quattro Premium	Audi Q8 50 TDI quattro Premium	Audi Q8 55 TFSI quattro Premium	Audi SQ8 TDI
Assistant System	프리센스 360°	●	●	●	●
	교차로 보조 시스템	●	●	●	●
	하차 경고 시스템	●	●	●	●
	헤드업 디스플레이	●	●	●	●
	MMI 내비게이션 플러스	MMI 터치 포함	MMI 터치 포함	MMI 터치 포함	MMI 터치 포함
Infotainment	인스트루먼트 패널	버추얼 콕핏 플러스 (12.3인치)	버추얼 콕핏 플러스 (12.3인치)	버추얼 콕핏 플러스 (12.3인치)	버추얼 콕핏 (12.3인치)
	컨트롤 디스플레이	MMI 터치 리스폰스 (듀얼 터치 스크린)	MMI 터치 리스폰스 (듀얼 터치 스크린)	MMI 터치 리스폰스 (듀얼 터치 스크린)	MMI 터치 리스폰스 (듀얼 터치 스크린)
	햅틱 피드백	햅틱 피드백 및 알루미늄 버튼	햅틱 피드백 및 알루미늄 버튼	햅틱 피드백 및 알루미늄 버튼	햅틱 피드백 및 알루미늄 버튼
	사운드 시스템	아우디 사운드 시스템 (6채널, 10스피커, 180와트)	B&O 프리미엄 3D 사운드 시스템 (16채널, 17스피커, 730와트)	B&O 프리미엄 3D 사운드 시스템 (16채널, 17스피커, 730와트)	B&O 어드밴스드 사운드 시스템 (23채널, 23스피커, 1920와트)
	보이스 컨트롤	●	●	●	●
Comfort	블루투스	●	●	●	●
	아우디 뮤직 인터페이스	● (앞/뒷좌석 USB 포트)	● (앞/뒷좌석 USB 포트)	● (앞/뒷좌석 USB 포트)	● (앞/뒷좌석 USB 포트)
	아우디 스마트폰 인터페이스	●	●	●	●
	무선 충전	●	●	●	●
	아우디 커넥트	●	●	●	●
	Start/stop 시스템	●	●	●	●
	컴포트 키	●	●	●	●
	소프트 도어 클로징	●	●	●	●
	전동식 트렁크	클로징 및 킥 모션 포함	클로징 및 킥 모션 포함	클로징 및 킥 모션 포함	클로징 및 킥 모션 포함
	눈부심 방지 룸미러	●	●	●	●
전동식 사이드 미러	● (폴딩, 메모리, 눈부심 방지 및 열선 기능 포함)	● (폴딩, 메모리, 눈부심 방지 및 열선 기능 포함)	● (폴딩, 메모리, 눈부심 방지 및 열선 기능 포함)	● (폴딩, 메모리, 눈부심 방지 및 열선 기능 포함)	
Technology & Safety	자동 에어컨	4-zone	4-zone	4-zone	4-zone
	프리미엄 에어 패키지	●	●	●	●
	아우디 드라이브 셀렉트	●	●	●	●
	서스펜션	전자식 댐핑 컨트롤	어댑티브 에어 서스펜션	어댑티브 에어 서스펜션	어댑티브 에어 서스펜션 (스포츠)
	세라믹 브레이크	-	-	-	●
	다이내믹 올 휠 스티어링	●	●	●	●
	전자식 주차 브레이크	●	●	●	●
	운전석 및 동반석 전면 에어백	●	●	●	●
	운전석 및 동반석 측면 에어백	●	●	●	●
	운전석 및 동반석 헤드레벨 커튼형 에어백	●	●	●	●
뒷좌석 측면 에어백	●	●	●	●	
Assistant System	비상삼각대	●	●	●	●
	툴 키트	●	●	●	●
	도난 방지 알람 및 견인 방지	●	●	●	●
	타이어 압력 모니터링 디스플레이	●	●	●	●
	액티브 롤 스테빌라이저	-	-	-	●
	스포츠 디퍼렌셜	-	-	-	●

\* 재원 및 사양은 제품의 성능향상을 위하여 예고없이 변경될 수 있습니다.

6  
4  
6  
5



Model	Audi Q8 45 TDI quattro Premium	Audi Q8 50 TDI quattro Premium	Audi Q8 55 TFSI quattro Premium	Audi SQ8 TDI				
<b>차체   Body</b>								
전장/전폭/전고(mm)   Length/Width/Height	5,005 / 1,995 / 1,705	5,005 / 1,995 / 1,750	5,005 / 1,995 / 1,750	5,005 / 1,995 / 1,750				
휠베이스(mm)   Wheel base	2,995	2,996	2,996	2,998				
윤거 전/후(mm)   Track at fr./re.	1,684 / 1,710	1,690 / 1,703	1,690 / 1,703	1,688 / 1,701				
<b>엔진   Engine</b>								
엔진형식   Engine type	V6 디젤 직분사 터보차저 (TDI) 엔진	V6 디젤 직분사 터보차저 (TDI) 엔진	V6 가솔린 직분사 터보차저 (TFSI) 엔진	V8 디젤 직분사 터보차저 (TDI) 엔진				
엔진 배기량(cc)   Displacement	2,967 cc	2,995 cc	2,995 cc	3,956 cc				
보어 X 스트로크 (mm)   Bore x stroke	83 x 91.4	83 x 91.4	84.5 x 89	83 x 91.4				
압축비   Compression	16.0 : 1	16.0 : 1	11.2 : 1	16.0 : 1				
최고 출력(마력/rpm)   Max. power output	231 / 3,250 - 4,750	286 / 3,500 - 4,000	340 / 5,200 - 6,400	435 / 3,750 - 4,750				
최대 토크(kg.m/rpm)   Max. torque	50.99 / 1,750 - 3,250	61.18 / 2,250 - 3,250	51.0 / 1,370 - 4,500	91.77 / 1,250 - 3,250				
<b>구동방식/변속기   Drive/Transmission</b>								
구동형식   Type of drive	상시 사륜구동	상시 사륜구동	상시 사륜구동	상시 사륜구동				
변속기   Gear box type	8단 Tiptronic	8단 Tiptronic	8단 Tiptronic	8단 Tiptronic				
기어비(1-8 / R)   Gear ratio	5.000 / 3.200 / 2.143 / 1.720 / 1.313 / 1.000 / 0.823 / 0.640 / 3.478	5.000 / 3.200 / 2.143 / 1.720 / 1.313 / 1.000 / 0.823 / 0.640 / 3.478	5.000 / 3.200 / 2.143 / 1.720 / 1.313 / 1.000 / 0.823 / 0.640 / 3.478	4.714 / 3.143 / 2.106 / 1.667 / 1.285 / 1.000 / 0.839 / 0.667 / 3.317				
최종감속비   Final drive ratio	3.205	3.205	3.091	2.951				
<b>휠/타이어   Wheels/Tyres</b>								
휠   Wheels	20인치 5-암 스타일 휠	21인치 5-스포크 W 스타일 휠	21인치 5-스포크 V 스타일 휠	22인치 5-더블 스포크 V 스타일 휠				
타이어   Tyres	275/50 R20	285/45 R21	285/45 R21	285/40 R22				
<b>동력성능/연료소모   Performance/Consumption</b>								
최고 속도(km/h)   Maximum speed	233	245	210 (안전 제한 속도)	250 (안전 제한 속도)				
가속 성능 0-100km/h(초)   Acceleration	7.1	6.3	5.9	4.8				
연비(km/l)*   Fuel consumption	10.7 (에너지 소비 효율 등급 4등급/복합), 9.8 (도시), 12.0 (고속도로)	10.5 (에너지 소비 효율 등급 4등급/복합), 9.6 (도시), 11.7 (고속도로)	7.9 (에너지 소비 효율 등급 5등급/복합), 7.1 (도시), 9.2 (고속도로)	8.5 (에너지 소비 효율 등급 5등급/복합), 7.7 (도시), 9.6 (고속도로)				
CO <sup>2</sup> 배출량(g/km)*   CO <sup>2</sup> emission	182	186	222	232				
<b>중량/용량   Weight/Capacities</b>								
공차중량(kg)   Unloading weight	2,285	2,345	2,230	2,510				
연료탱크(L)   Fuel tank capacity	85	85	85	85				
트렁크 용량(L)   Luggage capacity	605	605	605	605				
<b>타이어 에너지 소비 효율 등급 정보   Tire Energy Efficiency Rating</b>								
적용 차량   Applicable vehicle	Audi Q8 45 TDI quattro Premium		Audi Q8 50 TDI quattro Premium		Audi Q8 55 TFSI quattro Premium		Audi SQ8 TDI	
제조사   Manufacturer	Continental	Hankook	Continental	Hankook	Continental	Hankook	Continental	Hankook
타이어 모델   Model	PremiumContact	Ventus S1 evo3 SUV	SportContact 6 AO	Ventus S1 evo3 SUV	SportContact 6 AO	Ventus S1 evo3 SUV (K127A)	ContiSportContact 6	Ventus S1 evo3 SUV (K127A)
타이어 사이즈   Tire size	275/50 R20 113Y	275/50 R20 113Y	285/45 R21 113 YXL	285/45 R21 113Y XL	285/45 R21 113 YXL	285/45 R21 113Y XL	285/40 R22 110Y XL	285/40 R22 110Y XL
젖은 노면 제동력지수 등급   Wet grip grade	1	2	1	1	1	1	1	2
회전저항계수 등급   Tire energy efficiency	3	2	3	3	3	3	3	3

\* 제원 및 사양은 제품의 성능향상을 위하여 예고없이 변경될 수 있습니다.

\* 위 연비는 표준모드에 의한 연비로서 도로상태, 운전방법, 차량적재, 정비상태 및 외기온도에 따라 실제연비와 차이가 있습니다.

### Audi Q8 45 TDI quattro Premium / Audi Q8 50 TDI quattro Premium / Audi Q8 55 TFSI quattro Premium

치수(mm)

치수는 공차 중량의 차량 기준으로 측정. 트렁크 용량<sup>1</sup> 605 L(팔호 속 수치는 50 TDI, 55 TFSI 제외). 회전 직경 약 13.3m  
\*최대 머리 공간. \*\* 팔꿈치 공간 폭. \*\*\* 어깨 공간 폭. \*\*\*\*루프 안테나 포함 시 차량 높이.

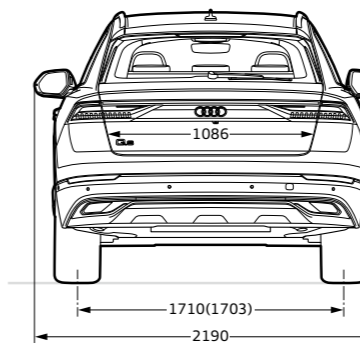
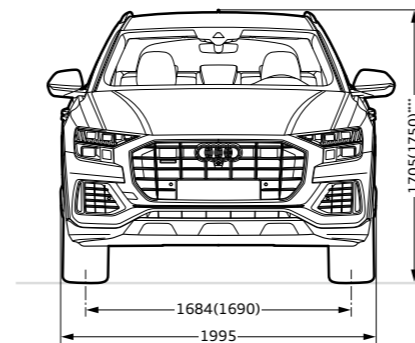
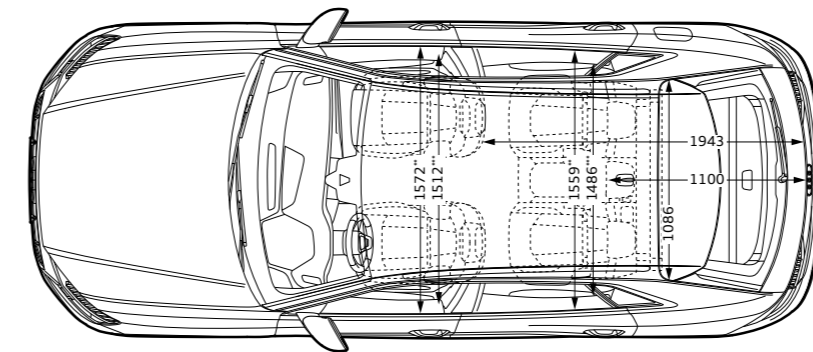
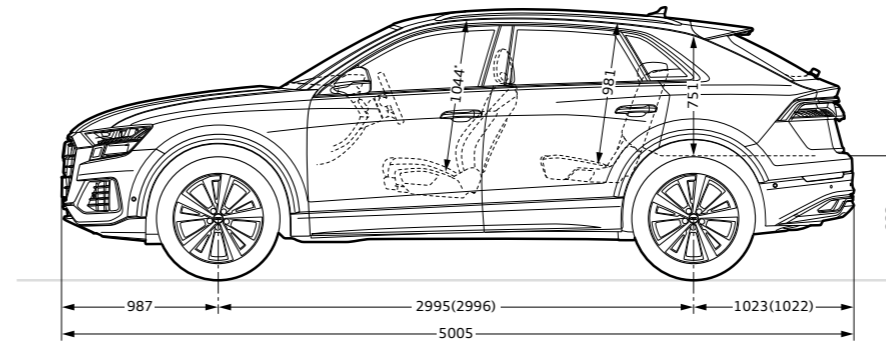

### Audi SQ8 TDI

치수(mm)

치수는 공차 중량의 차량 기준으로 측정. 트렁크 용량<sup>1</sup> 605 L. 회전 직경 약 13.3m  
\*최대 머리 공간. \*\* 팔꿈치 공간 폭. \*\*\* 어깨 공간 폭. \*\*\*\*루프 안테나 포함 시 차량 높이.

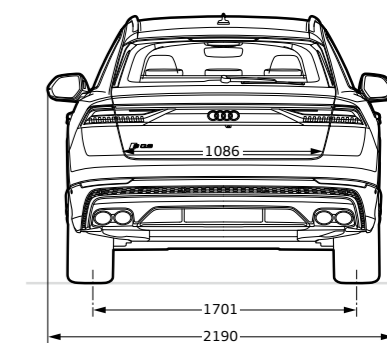
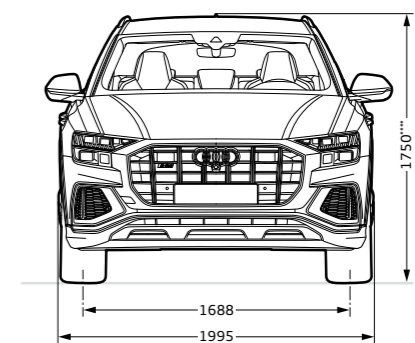
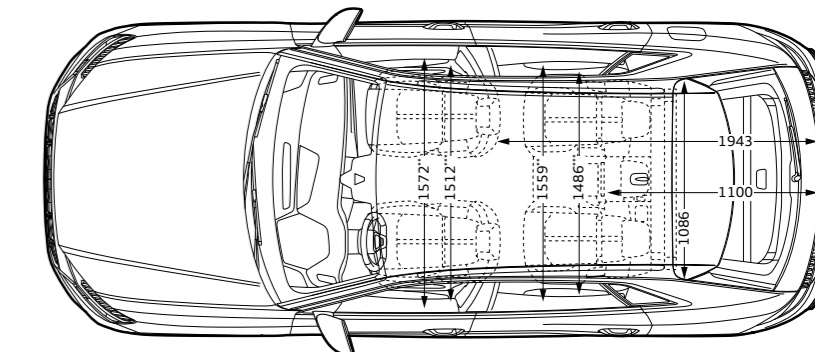
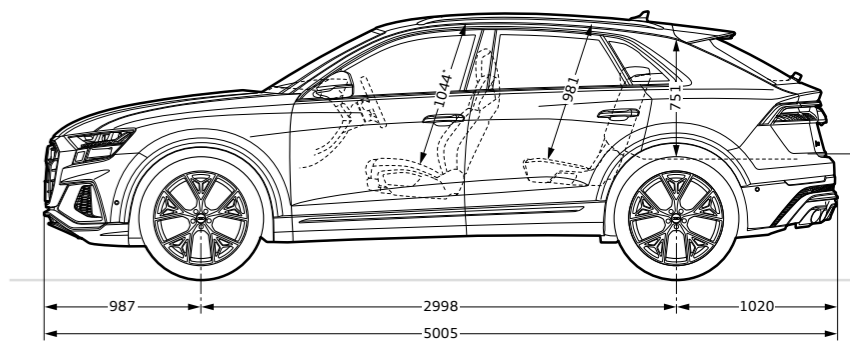

<sup>1</sup> 기술 제원은 국가별 기능과 각종 옵션 사양을 제외한 기본 차량을 기준으로 합니다.

\* 상기 이미지는 트림별로 실재와 다소 차이가 있을 수 있습니다. 자세한 사항은 가까운 전시장에 문의 바랍니다.



Audi Financial Services



Audi Financial Services

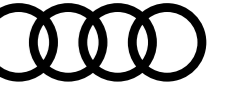

Audi Financial Services

### 아우디를 잘 아는 금융 브랜드

아우디 파이낸셜 서비스 코리아는 유럽 최대 자동차 금융 회사인 Volkswagen Financial Services AG (독일 폭스바겐 파이낸셜 서비스 AG)의 100% 자회사이며, 한국신용평가 신용등급 A+로 우수한 안정성을 입증한 믿을 수 있는 금융 브랜드입니다.

아우디를 가장 잘 아는 금융회사인 아우디 파이낸셜 서비스 코리아에서는 아우디 고객의 니즈를 반영하여 다양하고 차별된 프리미엄 자동차 금융 프로그램 설계 서비스를 제공하고 있습니다. 또한 아우디 코리아와 함께 다양한 프로모션을 진행하며 파격적으로 금리를 인하하는 등 고객들이 가장 매력적인 조건으로 아우디 차량을 소유할 수 있는 기회를 마련하기 위하여 최선의 노력을 다하고 있습니다.

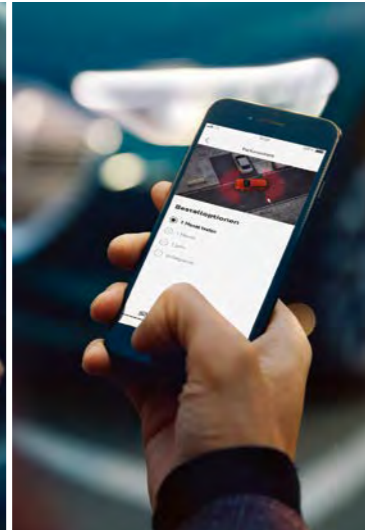

### 아우디 고객만이 누릴 수 있는 품격 높은 특권입니다.

- 1. 맞춤 금융 서비스 제공  
금융상담전문가를 통해 이용 기간 및 선납금을 자유롭게 선택할 수 있어 고객님의 재정 계획에 최적화된 금융 프로그램을 설계해 드립니다.
- 2. 간편한 온라인 서비스 제공  
고객님이 편리하게 이용할 수 있는 다양한 금융 서비스를 모바일과 온라인으로 제공하여 고객 만족을 실현시킵니다.
- 3. Body Protection & Parts Protection 제공  
차량 운행 중 발생할 수 있는 차량 손상 발생 시 수리 비용을 보상하여 고객님의 차량 유지 비용에 대한 부담을 덜어 드립니다.

\*Body & Parts Protection에 대한 자세한 내용은 아우디 전시장 방문 및 금융상담전문가에게 문의 부탁드립니다.

아우디를 구입하는 가장 진보적인 방법

## V-click 앱 출시



금융 계약 모바일 앱으로 빠르고 간편하게!  
비대면 모바일 계약으로 심사 진행부터 금융 계약 실행까지 간편하게 가능합니다.



번거로운 서류 발급은 NO!  
서류를 직접 제출할 필요가 없는 100% 온라인 심사로 개인정보 보안이 한층 강화된 금융서비스를 제공합니다.

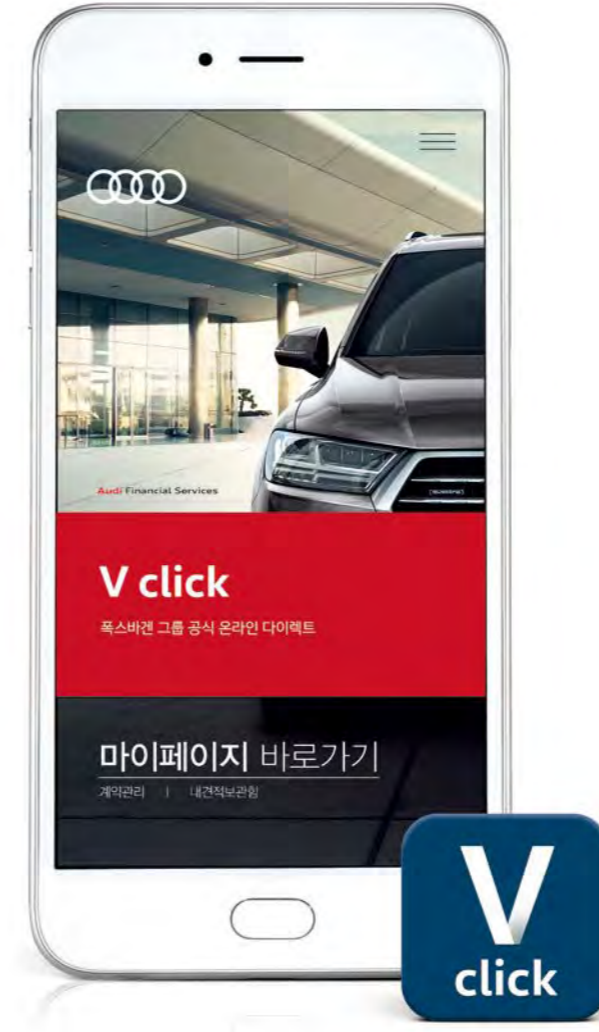

6  
8  
6  
9

\* V-click 앱 설치 QR코드를 스캔하여 확인하실 수 있습니다.



아우디 파이낸셜 서비스  
06072 서울특별시 강남구 영동대로 731 신영빌딩 4층  
Tel: 1588 8310 Fax: 02 513 3199  
www.audifs.co.kr

아우디 파이낸셜 서비스 온라인 다이렉트 1588-0173